

Kompresszor 50l 2200W 230V
V2

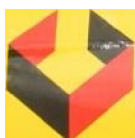

AIR C.*MPREBSOR



Használati
utasítás

Figyelem!!! A termékek folyamatos fejlesztése miatt a bemutatott rajzok és leírások eltérhetnek a megvásárolt árutól, és tartalmazhatnak olyan opcionális vagy speciális funkciókat, amelyek nem szerepelnek a standard változatban. Ezek az eltérések nem képezhetik reklamáció alapját.

A jelen kézikönyvben szereplő valamennyi információ a nyomtatás időpontjában érvényes információknak felel meg, és kizárólag tájékoztató jellegű.

Tájékoztató az elektromos és elektronikus berendezések ártalmatlanításáról:



A termékeken vagy a kísérő dokumentációban található szimbólum arról tájékoztat, hogy a hibás elektromos vagy elektronikus berendezéseket nem szabad a háztartási hulladékkal együtt ártalmatlanítani. Amennyiben elektromos vagy elektronikus készüléket kell ártalmatlanítani, használja, használja újra vagy hasznosítja a következőket

alkatrészeket, a berendezéseket egy erre szakosodott gyűjtőhelyen kell leadni, ahol ingyenesen átveszik azokat. Egyes országokban lehetőség van arra, hogy a terméket a helyi forgalmazónak visszaszolgáltassák más berendezések vásárlásakor. A berendezés megfelelő ártalmatlanításával értékes erőforrásokat takaríthat meg, és elkerülheti a hulladék nem megfelelő kezelése által veszélyeztetett negatív egészségügyi és környezeti hatásokat. A legközelebbi gyűjtőhelyről a helyi hatóságnál érdeklődjön. A hulladék nem megfelelő ártalmatlanítása a vonatkozó helyi szabályozásban meghatározott szankciókat vonja maga után.

1. A termék jellemzői

Az olajkompresszorokat légköri levegő sűrítésére tervezték, és a megfelelő szerszámok használata után mosásra, fújásra, tisztításra, festésre, kerekek szivattyúzására használhatók.

A szerszám megfelelő, megbízható és biztonságos működése a helyes használatától függ, ezért a szerszámmal való munka megkezdése előtt olvassa el a teljes kézikönyvet, és őrizze meg azt.

A Szállító nem vállal felelősséget a biztonsági előírások be nem tartásából eredő károkért. a jelen kézikönyv előírásait és ajánlásait.

1.1 Rendeltetészerű használat

A kompresszor csak sűrített levegő forrásaként használható, más célú használata nem megengedett. Széles körben használják mindenféle pneumatikus szerszámmal együtt, továbbá kifúváshoz, gumiabroncsok felfújásához és egyéb háztartási munkákhoz.

Gondosan olvassa el a beszerelt tartozékok használati utasításait, és különösen a szórópisztoly használatakor győződjön meg arról, hogy a szórópisztolyos fülke levegője kellően nedves.

A készüléket otthoni használatra szánják. A kereskedelmi célú használat mentesíti a gyártót a garancia alól.

1.2 Nem rendeltetésszerű használat (nem megengedett)

Tilos a készüléket nedves vagy nedves helyiségben használni. Tilos a készüléket esőben vagy hóban hagyni vagy használni. Ne tesztelje a kompresszort, ha azt 15^o-nál nagyobb lejtésű felületre kell helyezni.

A kompresszort mindig legalább 50 cm-re helyezze el minden olyan akadálytól, amely korlátozhatja a levegő áramlását és ezáltal a hűtést. A készüléket nem szabad +5 °C alatti vagy +45 °C feletti környezeti hőmérsékleten üzemeltetni.

2. A készülék működése során előforduló veszélyek típusai

1. Gépkatrészek vagy munkadarabok által okozott mechanikai veszélyek: az alkatrész mozgási energiája a szabályozott vagy szabályozatlan mozgás miatt.
2. Összenyomható folyadékok vagy gázok formájában tárolt energia által okozott mechanikai veszélyek.
3. Egy "feszültség alatt álló" (feszültség alatt álló) alkatrész érintkezése sérülés miatt (közvetett érintkezés).
4. Termikus veszélyek, amelyek égési sérüléseket és egyéb sérüléseket okozhatnak, ha az ember magas hőmérsékletű tárgyakkal vagy anyagokkal, lángokkal vagy robbanásokkal, valamint hóforrásokból származó sugárzással érintkezik.
5. Zajveszély, amely korlátozza a beszéddel való kommunikációt, az akusztikus jelek vétele stb. képességét.

3. Általános biztonsági feltételek

- A készüléket csak olyan felnőttek kezelhetik, akik ismerik az utasításokat és betartják a szabályokat.
- A tápegységhez való csatlakoztatás előtt győződjön meg arról, hogy a csatlakozó kábelek és dugók jó állapotban vannak. A konnektornak védődugóval kell rendelkeznie. Törött szigetelésű vagy védő (semleges) dugó nélküli csatlakozókábeleket nem szabad használni. Ha a csatlakozókábel szigetelése sérült, azonnal húzza ki a dugót a tápegységből.
- Csak a megfelelő csatlakozókábeleket használja. Ne használjon 2,5 mm² -nél kisebb vezetékkeresztmetszetű átkötőkábeleket. Ha hosszú tápkábelek használatakor a feszültség csökken, javasoljuk, hogy nagyobb keresztmetszetű kábeleket használjon.
- A kompresszort működés közben nem szabad mozgatni.
- Ha a készülék nem működik megfelelően vagy megsérült, húzza ki a csatlakozót a

tápegységből. Hagyja a hibát kijavíttatni egy hivatalos szervizben.

- Ne kapcsolja be a készüléket, ha fáradt, alkohol vagy tudatállapot-csökkentő gyógyszerek (többek között egyes fájdalomcsillapítók) hatása alatt áll.
- Az indítás előtt akadályozza meg, hogy a kompresszor munkaterületéhez védtelenek és állatok hozzáférjenek.
- Ne érintse meg a fejet, a hengereket, a hűtőbordákat és a tápvezetékeket, mivel ezek működés közben nagyon felforrósodnak, és a leállítás után még egy ideig forróak maradnak.
- Ne helyezzen forró anyagokat a kompresszorra vagy annak közelébe.
- Ne szállítsa a kompresszort úgy, hogy a tartály nyomás alatt van.
- Soha ne irányítsa a légáramot emberekre vagy állatokra.
- Csatlakoztassa a szerszámokat kikapcsolt kompresszorra.
- Mielőtt a kompresszort felügyelet nélkül hagyja, válassza le a hálózatról, és biztosítsa a berendezést az illetéktelen használat ellen.

4. Műszaki adatok

Paraméter	Modell	BM15-24 V81150	BM20-50 V81151	ZBV30-50 V81152	ZBV30-100 V81153
Tápegység (V)		1 x 230	1 x 230	1 x 230	1 x 230
Teljesítmény (kW/HP)		1,1/1,5	1,5/2	2,2/3	2,2/3
Henger (mm x szám)		42 x 1	48 x 1	42x2	42x2
Nyomás (bar/psi)		8/116	8/116	8/116	8/116
Elméleti/hatékony Kapacitás (l/min)		200/138	250/180	440/320	440/320
Tartály (l)		24	50	50	100
Tömeg (kg)		20	28	38	52
Zajszint (dBA)		97	97	97	97

5. A légkompresszor működése

- A gép beindítása előtt ellenőrizze a burkolatok és az összes biztonsági berendezés állapotát. Ne dolgozzon sérült alkatrészekkel, cserélje ki őket hibátlanokra.
- A munka megkezdése előtt ellenőrizze az olajsintet. A túl alacsony olajsint növeli a súrlódást a kompresszor meghajtóegységében, és károsíthatja azt. A túl magas olajsint miatt olaj kerülhet a sűrítettlevegő-rendszerbe és a tartályba.
- Ha a kompresszort hosszabb ideig nem használták, tisztítsa meg a légszelepet, és kenje be zsírral.
- A felfelé irányuló nyomást egy nyomáscsökkentő szabályozza a nyomásmérőn leolvasható nyomással. Mindig ellenőrizze a szerszám alkalmazásához optimális nyomást. A nyomáscsökkentő nélküli kompresszoroknál a felhasználó feladata a megfelelő eszköz felszerelése a vezetékre.
- A nyomáskapcsoló egység testén, a két mérőműszerrel ellátott T-darab felett található a kompresszor kapcsológombja (piros tányérgomb). Ennek felemelése feszültséget kapcsol és elindítja a kompresszor meghajtását. A meghajtóegység elkezd pumpálni a levegőt a tartályba. Amikor a nyomás eléri a kb. 8 bar-t, a nyomáskapcsoló lekapcsolja a feszültségellátást, és a meghajtóegység leállítja a levegő szivattyúzását. A levegő beszívása közben és amikor a tartálynymás kb. 5,5 barra csökken, a nyomáskapcsoló ismét bekapcsol, és a kompresszor ciklusa újraindul. A kompresszor bármikor leállítható a piros kapcsoló megnyomásával.
- A kompresszor két nyomásmérővel és két csatlakozóval van felszerelve a tartozékok számára.

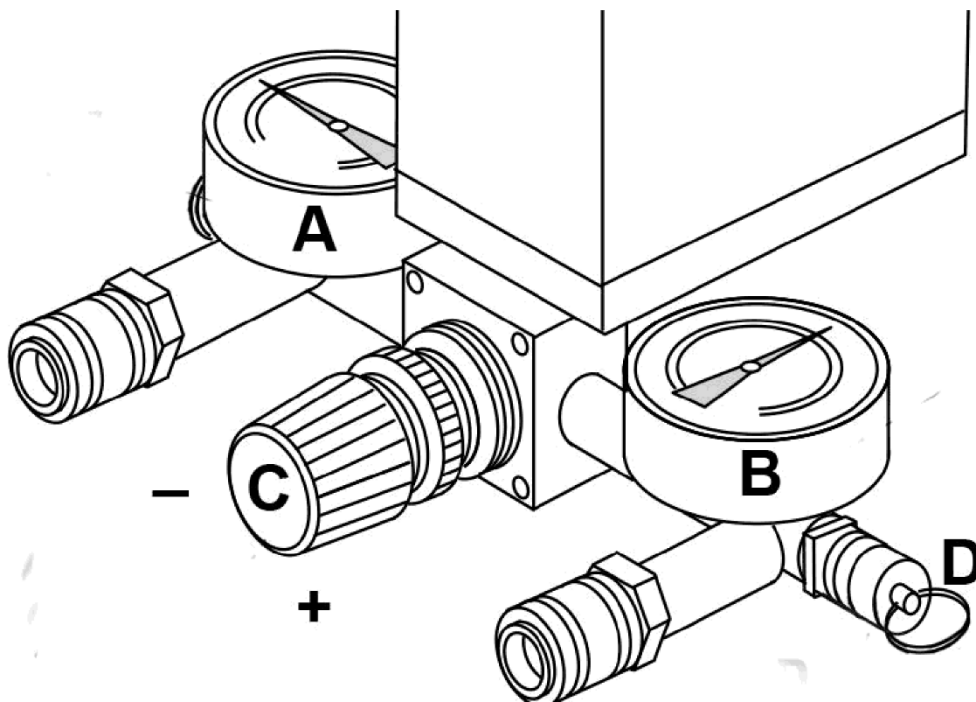

A B betűvel jelölt nyomásmérő a tartályban lévő tényleges nyomást mutatja. A készülék csatlakoztatása az e nyomásmérő alatt lévő tartozékhöz mindig azt jelenti, hogy teljes légáramlással kell dolgozni, ami biztosítja a maximális nyomást a tartályban (szabályozatlanul).

Az A betűvel jelölt nyomásmérő a kezelő által beállított (szabályozott) nyomást jelzi. A nyomásszabályozási tartomány 0 - 8 bar. A nyomás szabályozása a C jelzésű gombbal történik. A C gomb elforgatásával az óramutató járásával ellentétes irányba csökkenthető a bemeneti nyomás (az A nyomásmérő alatti csatlakozócsap), a gomb elforgatásával az óramutató járásával megegyező irányba növelhető a beállított nyomás. Felhívjuk a figyelmet, hogy a teljes légáramlással való munkavégzés rövid ideig tart. Minél alacsonyabb a bemeneti nyomás, annál hosszabb a tényleges működési idő. A kompresszornak folyamatosan fel kell töltenie a tartályt, hogy a beállított bemeneti légnyomást fenntartsa. Előfordulhat, hogy a beállított bemeneti nyomás túl magas ahhoz, hogy a kompresszor ezen a beállított nyomáson működjön. A C gomb által beállított nyomás rögzítése a gomb tengelyében lévő piros anya elforgatásával és a C gombon történő rögzítésével történik.

A B nyomásmérő mellett egy D betűvel jelölt biztonsági szelep található. Ez egyrészt a nyomáskapcsoló esetleges meghibásodása elleni védelemre szolgál, másrészt, ha a tartály nyomása meghaladja a 8 bar-t, a D szelep kifújja a levegőt, így csökkentve a tartályban lévő nyomást. Ez a szelep a légtartály gyors kiürítésére is használható, természetesen kikapcsolt kompresszor mellett. Csak fogja meg a D szelep gyűrűjét és húzza vissza. A tartályban lévő levegő kiürül. Ha a tartály kiürült, húzza meg a gyűrűt, és hagyja, hogy a szelep visszarugózzon, hogy lezárja a rendszert.

A két rögzítőelem a tartozékok egyszerű felszereléséhez van igazítva. A tartozéktömlő tömlővégét addig kell benyomni a csatlakozó szerelvénybe, amíg a retesz be nem reteszlődik.

- Ne állítsa be a nyomáskapcsolót, és ne módosítsa annak részletes beállításait.
- Az 50%-ot meg nem haladó működés ajánlott, 15 percnél nem hosszabb folyamatos üzemidővel. Az olaj hőmérséklete működés közben nem haladhatja meg a 70 °C-ot.
- Mindig ürítse ki a tartályt, ha nem használja a kompresszort.

6. Berendezések karbantartása

Bármilyen karbantartás elvégzése előtt kapcsolja ki a kompresszort, és engedje le a levegőt a tartályból.

Az első indítás előtt és az első üzemóra után húzza meg a hengerfejcsavarokat (10 Nm), majd 100 üzemóra után ellenőrizze a meghúzást.

a) Az első 20 óra után:

- Ellenőrizze az összes csavar, különösen a fej- és testcsavarok szorosságát.
- Olajcsere.

b) Heti rendszerességgel:

- Ellenőrizze az olajsintet, és ha szükséges, töltsön hozzá azonos típusú olajat (soha ne lépje túl a maximális szintet).
- Engedje le a kondenzátumot a tartály alatt található csap megnyitásával, majd zárja el, amint már csak levegő kezd áramlani.

c) Havonta (vagy gyakrabban, ha a kompresszort poros környezetben üzemeltetik)

Szerelje szét a szívósűrőt, és cserélje ki (ha sérült) vagy tisztítsa meg a szűrőbetétet.

PAPÍR elem: fújja ki sűrített levegővel belülről kifelé - Szivacs elem:

mosószerrel mossa le, öblítse le és szárítsa meg - FÉM elem: mossa le nem olajos oldószerrel és fújja ki sűrített levegővel.

Soha ne működtesse a kompresszort a szívósűrő nélkül.

d) Minden 200 üzemórában:

- Ellenőrizze a nyomáscsökkentő szelep működését a tartályból a levegő leeresztésével.
- Ellenőrizze a hengerfejcsavarok meghúzását.
- Cserélje ki az olajat (amikor a kompresszor meleg):

vegye ki az olajmérő pálcát, csavarja ki a csavart, és engedje le a használt olajat a tartályba. Húzza meg a csavart, és töltsse fel az új olajat a maximális szintig. Soha ne keverje össze a különböző típusú olajokat.

e) 6 havonta:

- Tisztítson meg minden bordázott részt.

f) 2 évente:

- Ellenőrizze az ellenőrző szelepet, és szükség esetén cserélje ki a tömítőelemet.
- Ellenőrizze a szívó- és tápszelepeket.